

GUARDIAN NET®

LAN-CAT6A-IS

取扱説明書

Installation Instruction

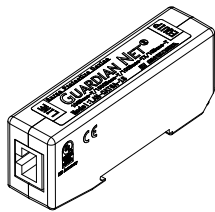

このたびは、本製品をお買い上げいただきまして、誠にありがとうございます。
 ●ご使用前にこの取扱説明書を必ずお読みいただき、安全にご使用ください。
 ●この取扱説明書はいつでも取り出せるところに保管し、必要なお読みください。
 ●この取扱説明書は製品の改良などにより予告なしに変更される場合があります。

本製品は、LAN回線に接続されたPC等の機器を、雷サージ等の異常電圧から保護するためのSPDです。本製品は、10GBase-T,5GBase-T,2.5GBase-T,1000Base-T,100Base-TXおよび10Base-Tに対応します。
 保護方式として絶縁方式を採用しており、接地接続なしで機器を保護することができます。また、RJ45接続ですので、容易に施工することができます。
 本製品に接続するケーブルは、LINE側、EQUIP側で同じケーブルを使用してください。UTPケーブル、STPケーブルを混在しての接続はおやめください。本製品の保護性能が発揮されず保護対象機器の故障につながる可能性があります。

Thank you for choosing our product.
 ●For safe use, please read these instructions carefully before installing.
 ●Please keep these installation instructions in a place where they can be taken out at any time and read when necessary.
 ●These installation instructions may be changed without any notice due to product improvements or other reasons.

This products protect a personal computer or other equipment that is connected to a LAN against abnormal voltages resulting from a lightning surge.
 This products support 10GBase-T,5GBase-T,2.5GBase-T,1000Base-T,100Base-TX,10Base-T, and this products are adopted the insulation type for no grounding.
 This products can be connected to RJ45, and the can be easily install.
 Use the same cable on the LINE side and the EQUIP side to connect to this products.
 Do not connect UTP and STP cables together.
 The protection performance of this product may not be exhibited and it may lead to the failure of the protected device.

<品質保証期間と保証内容 / Warranty Period and Conditions >

本製品の保証期間はご購入日より1年です。この間に発生した故障は、原因が明らかに当社の責任と判断された場合には、現品に限り良品と交換いたします。
 なお、交換等に発生する費用につきましてはご容赦願います。

The performance this product is guaranteed for a period of one year from the date of delivery.
 Products that fail during this period will be replaced under warranty if the cause is determined to be our responsibility.

Any expenses incurred by the replacement will be charged to the customer.

本製品を開封後、梱包材を廃棄するときは各地方自治体の指示に従い、適切に廃棄してください。
 本製品は厳密な社内検査を経て出荷されておりますが、万一製造上の不備による故障、あるいは輸送中の事故などによる故障と思われる場合は、お買い上げいただいた代理店または各支店にお申し付けください。
 Please dispose of or properly recycle the packaging materials in accordance with local government regulations. Although this product is shipped only after rigorous inspection, if it seems to be damaged due to inadequacies in manufacturing or an accident during transportation, please contact the vendor for assistance.



安全にお使いいただくために Instructions for safe use

⊘ 「してはいけない」ことを示します。 This mark indicates prohibited actions.
 ! 「守らなければならない」ことを示します。 This mark indicates instructions that must be obeyed.

⚠ 注意 CAUTION

- ⊘ 本製品の使用目的以外での使用は絶対にしないでください。故障の原因となります。
Please use this product for its intended purpose only and in accordance with the installation instructions. Failure to do so may result in damage to the product and/or its performance.
- ⊘ 本製品は屋内用で非防水です。屋外などの水が直接当たる場所で使用することは出来ません。故障の原因となります。
This product is not waterproof. This product is designed for indoor use and it is not waterproof. Failure to do so may result in damage to the product and/or its performance.
- ⊘ 本製品を分解、加圧変形、使用環境以上の過熱、改造または部品を変更して使用しないでください。故障の原因となります。
The following actions are prohibited as they may cause damage to the product and/or failure to perform: Disassembly, The application of pressure, Deformation, Modifications to this product, Installation in an application where conditions exceed the performance specifications of this product
- ⊘ 操作時に端子間に異物が侵入することや、端子部分には直接手で触れることがないようにしてください。故障、感電の原因となります。
Do not let foreign matter get between the terminals when installing or replacing this product. Do not touch the terminals directly. Failure to do so may result in damage to the product and/or its performance.
- ⊘ 本製品を水、シンナーなどの溶剤で拭いたり、かけたりしないでください。変形や割れ、故障の原因となります。
Do not wipe this product with water or any solvent or thinner. Do not apply solvents such as water or thinners to this product. Failure to do so may result in damage to the product and/or its performance.
- ⊘ 本製品に、落下などによる衝撃を与えないでください。損傷、故障の原因となります。
Do not drop or cause impact to the product. Failure to do so may result in damage to the product and/or its performance.
- ! 本製品から汚れを取る際は、柔らかい布などで拭いてください。水洗いは絶対にしないでください。故障の原因となります。
When cleaning this product, please wipe with a soft cloth. Never wash with water. That will cause product failure.
- ! 本製品を挿入したネットワークは、LANテスターなどのDCによるネットワーク検出を行っているテスターでの測定はできません。
When this SPD installed, a general cable tester may no measure the network performance please remove this SPD when measuring.
- ! 本製品をLANに挿入した場合、最大配線長が本製品一個につき以下の距離短くなります。
Cat5e:約4.8m Cat6A:約6.9m
配線の際は、できるだけ配線距離を短くしてください。
Cat5e:about 4.8m Cat6A:about 6.9m
Please design the networks so that wiring distance as short as possible.
- ! 本製品をPoEには接続しないでください。
PoEのDC供給が出来なくなります。
Do not install in PoE line.
DC supply of PoE will not be possible.
- ! 本製品はUL認可品のオーディオ/ビデオ、情報通信技術機器に使用することを意図して、UL認証を受けている製品です。
This product is UL Recognized for use in UL Recognized Audio/Video, Information and Communication Technology Equipment.

製品説明 / Product description

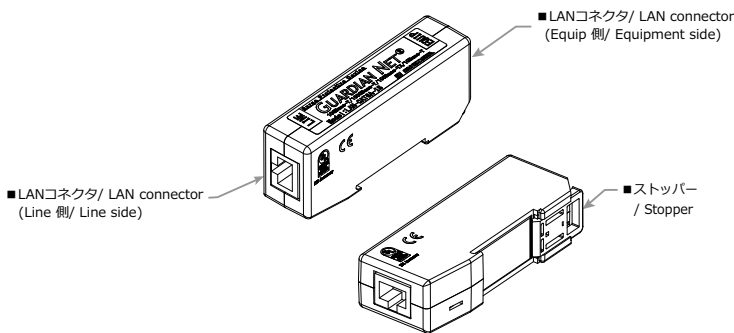

【付属品 / Supplied Parts】

取扱説明書 / Installation Instruction 1
 (本紙 / this document)

【使用環境 / Environment】

使用場所 / Location 室内 / Indoor
 定格使用温度・保管温度 / Rated and storage temperature 40℃ ~ +85℃
 定格使用湿度・保管湿度 / Rated and storage humidity ≤ 90%
 (結露のないこと / no condensation)

【配線概略図 / Wiring Overview】

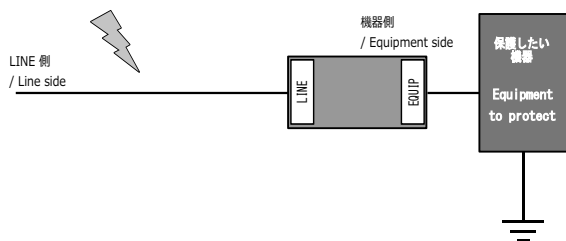

製品説明 / Product description

【仕様 / Specifications】

No.	項目 / Item	条件 / Condition	性能 / Performance	備考 / Remarks
1	コネクタ Connector	—	RJ45	8極8芯
2	対応回線 Ethernet	—	10 Base-T 100 Base-TX 1000 Base-T 2.5G Base-T 5G Base-T 10G Base-T	IEEE 802.3 IEEE 802.3u IEEE 802.3ab IEEE 802.3bz IEEE 802.3bz IEEE 802.3an
3	周波数帯域 Transmission Band	—	1 ~ 500MHz	
4	伝送損失 Attenuation	1 ~ 100MHz ~ 250MHz ~ 500MHz	≤ 1.0 dB ≤ 1.5 dB ≤ 3.0 dB	
5	近端漏話減衰量 Near End Crosstalk	~ 500MHz	26.7 dB typ.	
6	AC耐電圧 AC Withstand Voltage	1mA 1 minute	≥ 2.0kV	各線の Line-Equip 側 Between Primary and Secondary
7	定格インパルス耐電圧 Rated Impulse Withstand Voltage	1.2/50 μs	≥ 6.0kV	各線の Line-Equip 側 Between Primary and Secondary
8	絶縁抵抗 Insulation resistance	DC 500V	≥ 1,000Ω	各線の Line-Equip 側 Between Primary and Secondary
9	製品寿命 Product Life			製品設計寿命は10年です。ただし雷サージの大きさや頻度によって、10年に満たない場合があります。 Product design life is 10 years. However the product may not last its full life depending on the size and frequency of lightning surges.
10	寸法・重量 Dimensions and Weight			外形寸法 / Appearance Dimensions(mm) : 22 × 89 × 35 重量 / Weight : 約 /Approx. 45 g

取り付け

1 本製品の取り付けには、35mm幅のDINレールまたは固定金具をお客様にてご準備ください。

(参考例)

DINレール 35mm幅*

固定金具
(取扱店にて別途
お買い求めください)

2

A部("LINE"側ツメ部分)をDINレールの端に引っ掛け、B部を押してはめ込みます。

DINレール

3 "カチッ"と音がするまで差し込んでください。

①保護したい機器に接続されているLANケーブルをEQUIPと表示されている側のコネクタに差し込みます。
②機器に接続するLANケーブルを、本体のLINEと表示されている側のコネクタに差し込みます。

*本製品には添付しておりません。別途、市販品をお買い求めください。

Installation

1 To install the product, you will need to supply your own 35mm width DIN rail or a fastening bracket.

(Reference example)

DIN rail 35mm width*

Fastening bracket
(purchased separately
at your dealer)

2

A部("LINE"側ツメ部分)をDINレールの端に引っ掛け、B部を押してはめ込みます。

DIN rail

Hook section A (notched area on the line side) to the end of the DIN rail and then press down on section B until it makes a tight fit.

3 Insert until you hear it catch.

① Take the LAN cable* connected to the equipment you wish to protect and insert it into the connector on the side labeled "EQUIP".
② Take a LAN cable* connected to the other equipment and insert it into the connector on the side labeled "LINE".

*Not included. Please purchase a commercial product separately.

取り外し

1

LANケーブルを抜きます。

2

① 過度な力をかけないでください。変形や割れ、故障の原因となります。

② ドライバーなどでストッパーを引き出しながらDINレールから取り外します。

Removal

1

Unfasten the LAN cable

2

① Please do not use excessive force. Product failure, warping and cracking may result.

② While pulling using a screwdriver and hold the stopper, remove the unit from the DIN rail.

保守点検方法(簡易点検)

1

SPDを運用回線から取り外します。外観に変形、腐食、破損などの異常がないことを確認します。コネクタ部に変形、スパーク痕や異物の侵入がないことを確認します。

2

① テスターを使い、各ピンのLINE-EQUIP間が導通していないことを確認します。(3参照) 本製品は回路が絶縁されているため、導通がないことが正常です。

3

(参考:ピン番号一覧)

LINE-EQUIPの互いに同じ番号のピンを確認します。

4

① 実回線に本製品を実装し、通信が可能なことをご確認ください。

年一回以上の点検を推奨します。また、近傍で落雷があった際には随時点検することを推奨いたします。異常が発見された場合は、SPDが雷サージにより損傷を受けた可能性があります。お手数ですがお買い上げいただいた代理店または各支店にお申し付けください。

Maintenance inspection method(Simple Inspection)

1

Remove SPD from the operating line. Confirm that there is no deformation, corrosion, damage, or other abnormalities in the external appearance. Confirm the connector section for deformation, spark marks, or intrusion of foreign matter.

2

① Confirm with a tester that there is **no continuity** between LINE-EQUIP on each pin.(See No.3.) Since the product has isolated circuits, it is normal for there to be no continuity.

3

(Reference:Pin number list)

Confirm pins with the same number in LINE and EQUIP.

4

① Insert the product on the actual LAN and confirm that communication is possible.

It is recommended to inspect at least once a year. It is also recommended to inspect them whenever there is a lightning strike in the vicinity. If any abnormality is found, the SPD may have been damaged by lightning surge. Please contact the distributor or branch office where you purchased the product.

お問い合わせ先

株式会社サンコーシャ
URL : <https://www.sankosha.co.jp/>
E-mail : info@sankosha.co.jp



お問い合わせ先案内は、上記URLか左の二次元コードの弊社ホームページをご覧ください。本説明書の最新版もホームページよりダウンロードすることができます。

Contact details

SANKOSHA CORPORATION
URL : <https://www.sankosha.co.th/>
E-mail : info@sankosha.co.th



For contact information, please access from two-dimensional code on the left side, or visit our website on the following URL.